

Azonosító
jel:

--	--	--	--	--	--	--	--	--	--	--	--	--	--	--	--	--	--	--	--

ÉRETTSÉGI VIZSGA • 2018. október 17.

TÖRTÉNELEM

EMELT SZINTŰ ÍRÁSBELI VIZSGA

2018. október 17. 8:00

I.

Időtartam: 100 perc

Pótlapok száma	
Tisztázati	
Piszkozati	

EMBERI ERŐFORRÁSOK MINISZTERIUMA

--	--	--	--	--	--	--	--	--	--	--	--	--	--	--	--	--	--	--	--

Fontos tudnivalók

Egyértelmű válaszokat adjon, egyértelmű jelöléseket alkalmazzon – javítás esetén is!

Válaszaiban **a lényeg** megfogalmazására törekedjen, **ne lépje túl a rendelkezésre álló kipontozott helyet!**

Csak annyi válaszelemet írjon, amennyit a feladat kér! (Ha többet ír, a beírás sorrendjében értékeljük válaszait.)

Kérjük, **kék színű** tollat használjon!

A feladatok megoldásához tartsa szem előtt az alábbi javaslatokat!

- Olvassa el figyelmesen a feladatokat!
- Kövesse figyelmesen a feladatlap utasításait!
- Tudatosítsa, hány részfeladatból áll a feladat, és oldja meg az összeset!
- Tanulmányozza a feladatokhoz kapcsolódó forrásokat (kép, ábra, szöveg, térkép)!
- Válaszait gondos mérlegelés után, lehetőleg javítás nélkül írja le!
- Figyeljen arra, hogy a személyek, topográfiai adatok és fogalmak csak **pontos helyesírással** értékelhetők!

Eredményes munkát kívánunk!

--	--	--	--	--	--	--	--	--	--	--	--	--	--	--	--	--	--	--	--

I. EGYSZERŰ, RÖVID VÁLASZT IGÉNYLŐ FELADATOK

1. A feladat a görög hitvilághoz kapcsolódik.

Azonosítsa a családfában szereplő isteneket és istennőket jelképeik és családi kapcsolataik alapján! Írja az isten vagy istennő nevét a táblázat megfelelő mezőjébe! *A felsorolt istenek és istennők közül válasszon! Három név kimarad.* (Elemenként 0,5 pont.)

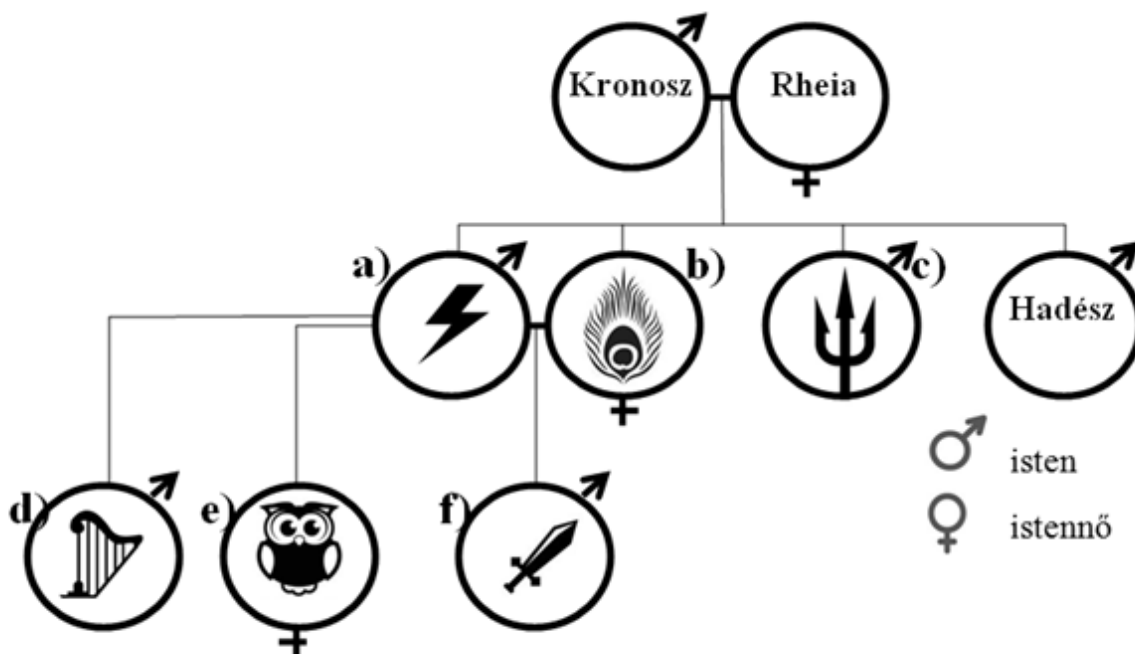

Istenek és istennők: Aphrodité, Apollón, Arész, Artemisz, Héra, Hermész, Pallasz Athéné, Poszeidón, Zeusz

Betűjel	Isten vagy istennő neve
a)	
b)	
c)	
d)	
e)	
f)	

3 pont

2. A feladat a középkori angol állammal kapcsolatos.

Oldja meg a feladatokat a források és ismeretei segítségével!

A) „A királyság közös tanácsának megtartása végett [névre szóló] pecsétes meghívólevelünket fogjuk küldeni az érsekekhez, püspökökhöz, apátokhoz, grófokhoz és a nagy bárókhoz. Továbbá általánosságban, a sheriffek [a grófságok élén álló királyi tisztviselők] [...] útján fogjuk meghívni mindazokat, akik közvetlen hűbéreseink.”
(*Magna Charta Libertatum*)

--	--	--	--	--	--	--	--	--	--	--	--	--	--	--	--	--	--	--	--

B) „A király Edmondnak [...] Cornwall grófjának. [...] Szigorú utasítással meghagyjuk Önnek, hogy a téli Szent Márton-nap után következő legközelebbi vasárnapon személyesen jelenjék meg a Westminsterben, hogy velünk, a főpappal és a többi főurakkal, valamint királyságunk egyéb lakosaival együtt megvitassa [a sürgős ügyeket].” (Királyi oklevél, 1265)

C) „A király Northamptonshire sheriffjének. [...] Szigorú utasítással meghagyom, haladéktalanul rendeld el, hogy a nevezett grófságból két lovagot, ugyanazon grófság minden városából két városi polgárt [...] válasszanak ki, és a jelzett napra és helyre küldjenek el.” (Királyi oklevél, 1265)

a) Melyik évben adták ki az A) betűjelű dokumentumot? (0,5 pont)

b) Melyik társadalmi rétegre igaz az állítás? Tegyen X jelet a táblázat megfelelő oszlopába! Egy sorban csak egy X jel szerepelhet. (Elemenként 0,5 pont.)

Állítás	Papság	Nemesség	Polgárság	Jobbágyság
1. A Magna Charta még nem biztosította részvételüket az államügyekben, későbbi oklevelek azonban már igen.				
2. Egyes tagjai személyesen, mások grófságonként küldött képviselők útján vehettek részt a gyűléseken.				
3. Nem volt beleszólásuk az államügyekbe.				
4. Kizárólag képviselők útján vehettek részt a gyűléseken.				

c) Nevezze meg azt a kormányzati formát (államformát), amelyik a XIII. századi Angliában kialakult! (1 pont)

.....

d) Karikázza be annak az állításnak a sorszámát, amelyik igaz a XIII. századi Angliában kialakult kormányzati formára! (0,5 pont)

- Hatalommegosztás jött létre a társadalom kiváltságos csoportjai és az uralkodó között.
- A király hatalma névlegessé vált, az ország irányítását a parlament vette át.
- Az uralkodó a nemesség visszaszorításával erős központi hatalmat épített ki.

4 pont	
--------	--

--	--	--	--	--	--	--	--	--	--	--	--	--	--	--	--	--	--	--	--

**3. A feladat Luxemburgi Zsigmond külpolitikájával kapcsolatos.
Oldja meg a feladatokat a térképvázlat és ismeretei segítségével!**

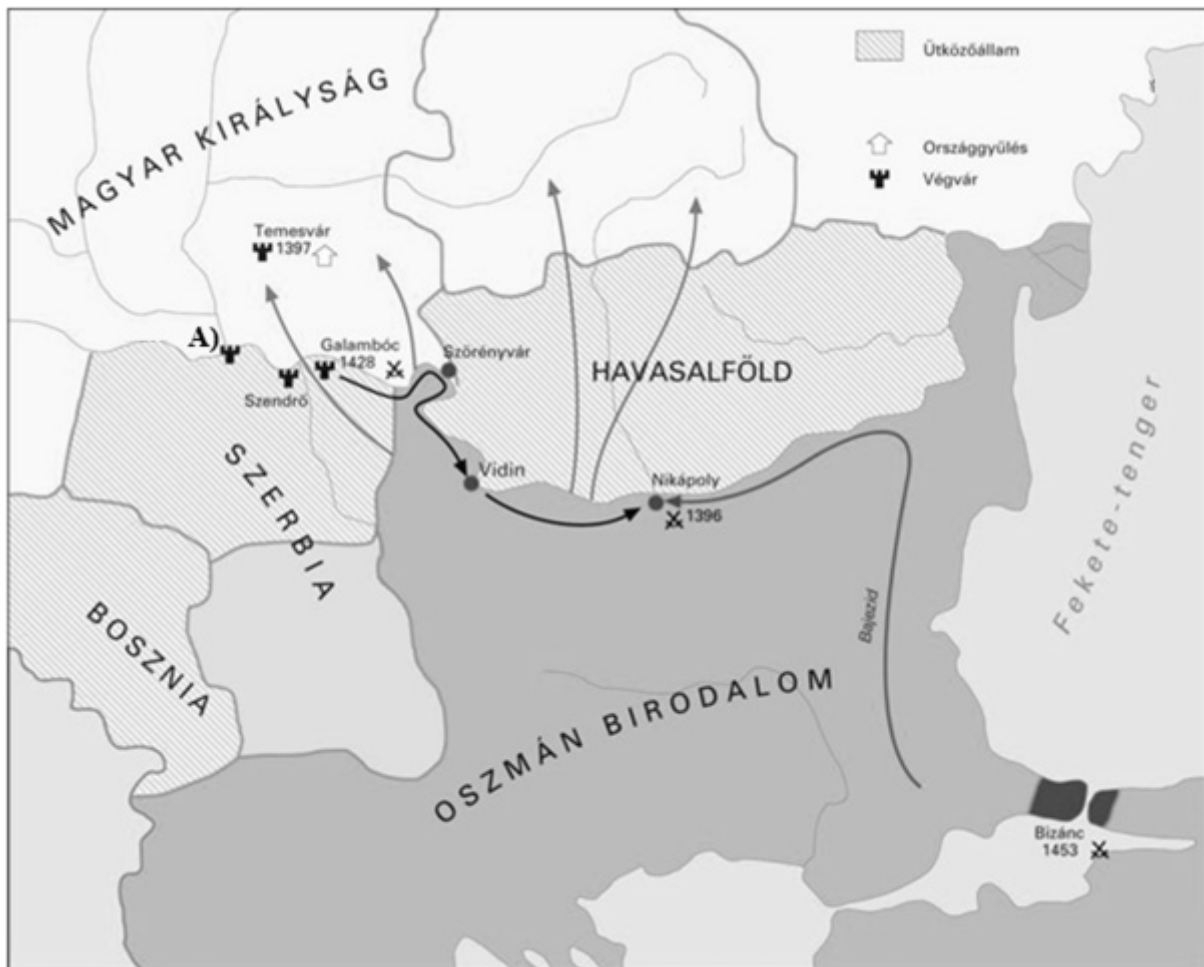

*Az Oszmán Birodalom és a Magyar Királyság a XIV. század végén és a XV. században
(A nyilak a magyar, illetve a török seregek mozgását mutatják.)*

a) Karikázza be a következő három forrásrészlet közül annak a sorszámát, amelyik a nikápolyi csatáról szól! (0,5 pont)

1. „Utat-módot keresett [a magyar hadvezér] tehát, miként távolítsa el a nevezett folyók határáról az ellenséges hajókat, hogy fegyveres segítséget vihessen a [magyar vég]várba. Végül hajókat szedett össze, megrakta kereszties népségből való fegyveresekkel, leküldte a Duna folyón az ellenséges hajókkal szembe. [...] A küzdelem keményen folyt [...]. Végre hosszú, fáradságos harc után győztek a magyarok [...]” (Thuróczy János krónikája, 1488)

2. „[A] király, látva, hogy az ellenséges lovasság fut, [...] megrohanta a császár [a szultán] táborát, teljesen meg akarta semmisíteni. A gyalogosok sűrű csapatai közé ért, azoknak a nagy sokasága rárohant, elnyomta őt csapataival együtt: elesett. És ez nem remélt győzelemhez juttatta [...] az ellenséget.” (Thuróczy János krónikája, 1488)

--	--	--	--	--	--	--	--	--	--	--	--	--	--	--	--	--	--	--	--

3. „A frankokat [franciákat] féktelen harcvágy fogta el, és [...] kirohantak a táborból, és előreszárgulva rárohantak a szemben álló csapatokra, szokásuk szerint lóról leszállva, gyalogosan harcolva. [...] [A magyarok] nem ismerték harcmódorukat, és azt hitték, hogy az ellenség teljesen elpusztította őket. Egyszerre felbomlott a rend [...] Óriási öldöklés vette kezdetét. És ha a király egy hajón nem lel menedéket, akkor [...] az ellenség fegyveres ereje zúzta volna össze.” (*Thuróczy János krónikája, 1488*)

b) Hogyan próbálta meg Zsigmond megszervezni az ország védelmét a nikápolyi csata után? Írjon le röviden két olyan intézkedést, amelyekre utal a térképvázlat! (Elemenként 1 pont.)

.....

.....

c) Nevezze meg a térképvázlaton A) betűjellel jelölt végvárat! (1 pont)

.....

d) Karikázza be annak az állításnak a sorszámát, amelyik nem igaz Zsigmond uralkodásának időszakára! (0,5 pont)

1. Az Oszmán Birodalom seregei elfoglalták Bizáncot, majd kísérletet tettek Magyarország legyőzésére.
2. A portyázó török seregek veszélyeztették Magyarország déli területeit.
3. Az Oszmán Birodalom egy vereséget követően meggyengült, ezért évtizedekig nem intézett támadást Magyarország ellen.

4 pont	
--------	--

--	--	--	--	--	--	--	--	--	--	--	--	--	--	--	--	--	--	--	--

**4. A feladat a XVIII. századi nagyhatalmi konfliktusokkal kapcsolatos.
Oldja meg a feladatokat a források és ismeretei segítségével!**

A)

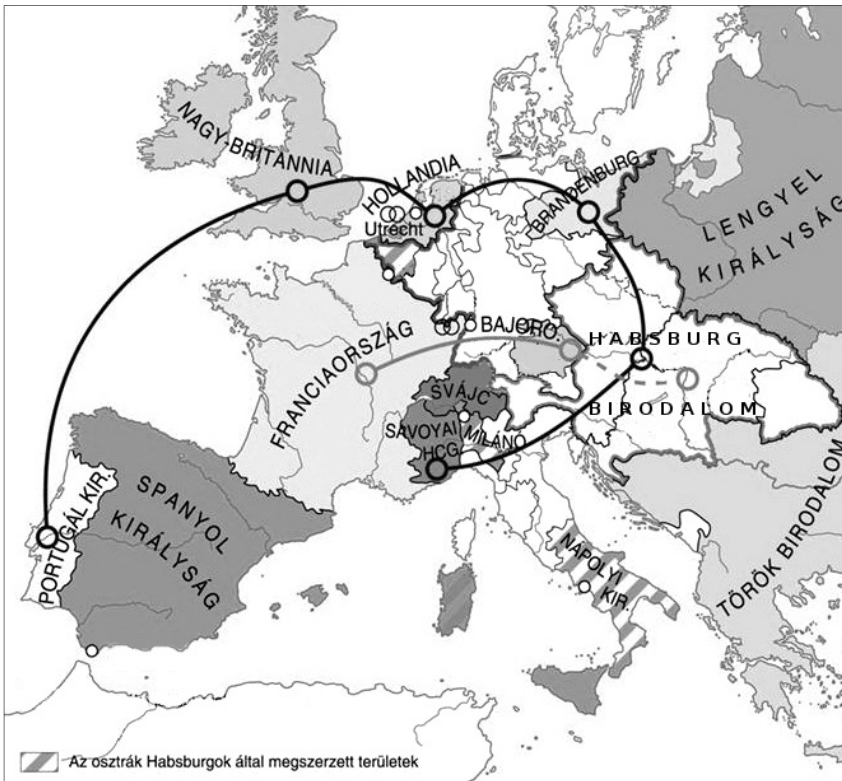

A spanyol örökösödési háború

B)



Az osztrák örökösödési háború

--	--	--	--	--	--	--	--	--	--	--	--	--	--	--	--	--	--	--	--

C)



*A hétéves háború
Európában*

a) Milyen következményekkel járt a spanyol örökösödési háború Franciaország számára?
Karikázza be a két helyes válasz sorszámát! (Elemenként 0,5 pont.)

1. Végleg elveszítette észak-amerikai gyarmatait.
2. Végleg elveszítette európai vezető szerepét.
3. A Bourbon-család egyik tagja lett a spanyol király, de nem egyesült a két ország.
4. Anyagilag kimerült, de jelentős területi veszteség nem érte.
5. Elvesztette Elzászt és Lotaringiát.

Állapítsa meg, melyik háborúra igazak az állítások! Írjon X jelet a táblázat megfelelő oszlopába! Egy sorba csak egy X jelet írjon! (Elemenként 0,5 pont.)

Állítás	Spanyol örökösödési háború	Osztrák örökösödési háború	Hétéves háború	Egyikre sem igaz
b) A háború végén Szilézia gazdát cserélt.				
c) A franciák a poroszokkal szövetségben harcoltak.				

--	--	--	--	--	--	--	--	--	--	--	--	--	--	--

Állítás	Spanyol örökösödési háború	Osztrák örökösödési háború	Hétéves háború	Egyikre sem igaz
d) A poroszok terjeszkedése a franciák és britek együttes támogatásának volt köszönhető.				
e) Ausztria és Franciaország szövetségben állt egymással, de vereséget szenvedett.				

f) Nagy-Britannia minden háborúban Franciaország ellen harcolt. **Magyarázza meg röviden ennek okát!** (1 pont)

.....

.....

4 pont	
--------	--

5. A feladat az újkori Magyarország népességéhez kapcsolódik. Oldja meg a feladatokat a források és ismeretei segítségével!

a) **Nevezze meg azokat a népcsoportokat, amelyekre az egyes források vonatkoznak! Egy népcsoport többször is előfordulhat.** (Elemenként 0,5 pont.)

A) „Ami Baranyának [...] népességét illeti, azt, igen kevés kivétellel, vasszorgalmáról mindenki dicséri és legvagyonosabbnak ismeri el a megyének népessége közt. Házai sokkal szebbek, tágasabbak, mintsem a magyaroké és ráczokéi [szerbek].” (Höbling Miksa, 1845)

A népcsoport neve:

B) „Ez a jövevény és idegen nép annyira elszaporodott, úgyannyira elárasztotta szinte egész Erdélyt, hogy úgy látszik, három bevett nemzete közül kettőt, ha nem is múlt felül, de felér vele.” (Az erdélyi nemesség beadványa, 1744)

A népcsoport neve:

C) „[Célom, hogy velük], akik jelenlegi helyzetük következtében otthonukat elhagyni és betevő falatjukat [...] ebben az erősen elnéptelenedett hazában keresni kénytelenek, az üres helységeket népessé tegyem, és [...] a katolikus vallás is inkább gyarapodhassék.” (Károlyi Sándor beadványa, 1712)

A népcsoport neve:

D) „Hogy a török zsarnokságának torkából kiragadtunk, és egykori szabadságotokat helyreállítottuk, [...] örök kötelezettségeket [...] beismeritek. [...] Viszont, hogy császárságunk és uralmunk szelídségét és vonzó voltát mindjárt a küszöbön érezték, [...] elhatároztuk: hogy [...] szabadságtokban legyen magatok között saját hatalmatokból [...] érseket állítani. Az érsek pedig szabadon rendelkezhetik a görög szerzetartású összes keleti egyházakkal [értsd: templomokkal].” (I. Lipót kiváltságlevele, 1690)

A népcsoport neve:

--	--	--	--	--	--	--	--	--	--	--	--	--	--	--	--	--	--	--	--

b) Nevezze meg azt a területet, ahova a D) jelű forrásban szereplő kiváltságlevélben jellemzett népcsoportot telepítették, és amelyet később a bécsi udvar közvetlen irányítása alatt, Magyarországtól elkülönülten kormányoztak! (1 pont)

.....

c) Mi volt a betelepítések gazdasági célja, amelyben a földbirtokosok és az állam érdekei megegyeztek? (1 pont)

.....

4 pont	
--------	--

6. A feladat az első ipari forradalomhoz kapcsolódik.

Állapítsa meg, mely forráspárokkal igazolhatók a táblázatban szereplő állítások! Írja a táblázat megfelelő sorába az adott állítást igazoló két forrás betűjelét! (Soronként 1 pont.)

A) „Tilos ezentúl hordani bármiféle selyem- és bengáli szövetet, és minden selyemmel kevert szövetanyagot, amelyet Perzsiában, Kínában vagy Indiában készítettek és onnan hoztak be ebbe a királyságba, és minden ott festett, színezett vagy nyomott pamutszövetet*.” (A szegények alkalmazásáról és a termelők bátorításáról szóló törvény, Nagy-Britannia, 1701)

* pamut: a trópusi gyapotnövény magjait borító szálak, textilipari alapanyag

B) „Számos éve állítanak elő, festenek és nyomnak Nagy-Britannia királyságában nagy mennyiségű len- és pamutszövetet. [...] Ezért a mondott [1701-es] törvény hatálya nem terjed ki olyan len- vagy pamutszövet hordásának tiltására [...], melyet Nagy-Britanniában állítottak elő és festettek vagy nyomtattak.” (Manchester-törvény, Nagy-Britannia, 1736)

C)

A feldolgozott pamutárak összértéke a brit külkereskedelemben (ezer fontban)			
Időszak	Az Indiából behozott termékek értéke	Az Indiából behozott, részben tovább feldolgozott és Nagy-Britanniából újra kivitt termékek értéke	A Nagy-Britanniában előállított és onnan kivitt termékek értéke
1699–1701	367	340	20
1722–1724	437	484	18
1752–1754	401	499	83
1772–1774	697	701	221

D)

Brit és indiai pamutszövők bérének egymáshoz viszonyított aránya (a brit bér az indiai százalékában)	
1680	400%
1770	600%
1790	663%

--	--	--	--	--	--	--	--	--	--	--	--	--	--	--	--	--	--	--	--	--

Állítás	Források betűjelei	
a) Az indiai textiliparban alacsonyabbak voltak a munkabérek, ezért vetélytársa volt a brit textilgyártóknak.		
b) A Brit Kelet-indiai Társaság az Indiából behozott textil nagy részét nem Nagy-Britanniában értékesítette.		
c) Nagy-Britanniában tilos volt Indiából behozott kész textíliát értékesíteni, de nyers gyapotot nem.		
d) Az ipari forradalom következtében a brit pamutipar a drága munkaerő ellenére versenyképessé vált a nemzetközi piacokon.		

4 pont	
--------	--

7. A feladat a dualizmus kori Magyarországgal kapcsolatos.

Rendelje a képeket a hozzájuk leginkább kapcsolódó állításokhoz! Írja a képek sorszámát a táblázat megfelelő mezőjébe! Egy mezőbe egy sorszámot írjon! Egy sorszám kimarad. (Elemenként 0,5 pont.)

1.

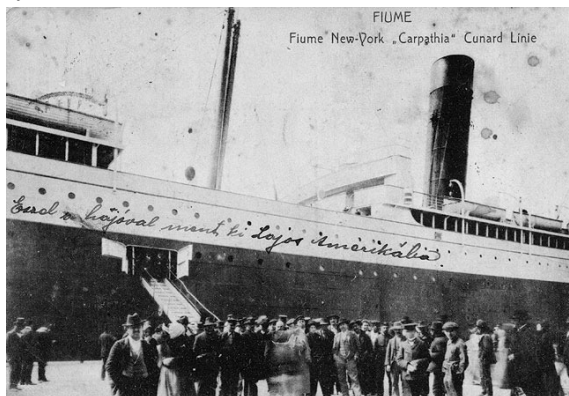

Korabeli képeslap a Cunard Hajótársaság által üzemeltetett, Fiume és New York között közlekedő „Carpathia” gőzhajóról

2.



Korabeli képeslap egy dél-erdélyi üdülővárosról (Herkulesfürdő)

3.



Korabeli plakát

4.



Korabeli operettplakát

5.

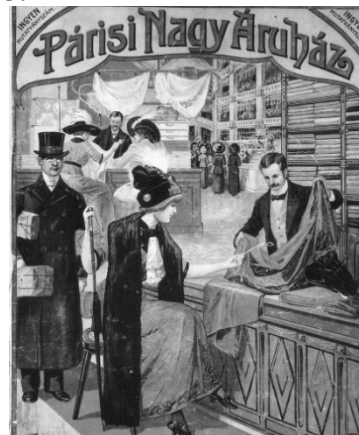

Korabeli reklámhirdetés

--	--	--	--	--	--	--	--	--	--	--	--	--	--	--	--	--	--	--	--

6.



Korabeli képeslap az ózdi vaskohó szakképzett alkalmazottai számára újonnan épült telepről

7.



Kolozsvári cigányzenekar, 1890-es évek

Állítás	Kép(ek) sorszáma
a) Magyarországon a dualizmus korában néhány tízezer főről több milliósra növekedett a társadalom egyik rétege.	
b) A nagy infrastrukturális beruházások (vasútépítés, folyam-szabályozás) befejeződésével tömegek maradtak munka nélkül.	
c) A dzsentrik körében népszerűek voltak az általuk megjelenített ideálhoz jól illeszkedő művészeti stílusok, műfajok.	
d) A szabadidő eltöltésének egyik legkedveltebb lehetőségévé vált a második ipari forradalom egyik vívmánya.	
e) A vasút elterjedésének és egyre olcsóbbá válásának következtében a polgári rétegek számára elérhetővé váltak új kikapcsolódási lehetőségek.	

3 pont

8. A feladat az első világháborút lezáró békerendszerhez kapcsolódik. Oldja meg a feladatokat a forrás és ismeretei segítségével!

„Nem szabad megfélekezni arról, hogy a meghozandó döntésektől függ Franciaország jövője keleten. Ha kielégítjük a románok jogos követeléseit, és betartjuk kötelezettségeinket, Romániában több mint 15 millió lakossal rendelkező igazi francia gyarmatunk lesz, ahol fejleszthetjük kereskedelmünket és iparunkat, és ahol úgy érezhetjük magunkat, akár csak otthon.” *(Egy bukaresti francia diplomata levele kormánynak, 1919. január)*

--	--	--	--	--	--	--	--	--	--	--	--	--	--	--	--	--	--	--	--

a) Milyen megfontolásból javasolta a francia diplomata Románia területi követeléseinek teljesítését a forrásrészlet szerint? Karikázza be a helyes válasz sorszámát! (0,5 pont)

1. Franciaország visszakaphatja a Romániának nyújtott hiteleit.
2. Franciaország a támogatás fejében román tőkebefektetésekhez juthat.
3. Románia a francia ipari termékek számára ideális felvevőpiac lehet.

b) Mely kötelezettségekre utalhat a forrás szerzője? Karikázza be a helyes válasz sorszámát! (0,5 pont)

1. Franciaországnak kötelessége lenne a szegényebb, alacsonyabb társadalmi-gazdasági fejlettségi szinten álló országokat támogatni.
2. Franciaországnak kötelessége lenne a békeszerződés értelmében Románia követeléseit támogatni.
3. Franciaországnak kötelessége lenne korábbi szerződésük értelmében Románia követeléseit támogatni.

c) Mivel indokolta Románia a területi követeléseit? Karikázza be a helyes válasz sorszámát! (0,5 pont)

1. A románok szerint a követelt területek korábban mind a Román Királyság fennhatósága alatt álltak.
2. A románok szerint a követelt területeken általánosságban a román többség volt jellemző.
3. A románok összeköttetést szerettek volna teremteni más szláv államokkal.

d) A gazdasági érdekek mellett mely további megfontolásból támogatták a franciák a román igényeket a béketárgyalások során? Karikázza be a helyes válasz sorszámát! (0,5 pont)

1. Románia támogatásával a korszakban megerősödő szélsőjobb oldali politikai irányzatok terjedését kívánták gátolni.
2. Többek között Románia részvételével egy francia vezetésű közép-európai szövetségi rendszert kívántak létrehozni Németország és Szovjet-Oroszország elszigetelésére.
3. A békeszerződésnek ellenszegülő Oszmán Birodalom elleni katonai fellépéshez kívántak egy újabb szövetségest szerezni.

e) Nevezze meg azt a korabeli békeszerződést, melynek eredményeként Románia a legnagyobb mértékű területi növekedést érte el! (1 pont)

.....

f) Mely – franciák által támogatott – szövetségi rendszer keretében kívánta megvédeni Románia az első világháború után szerzett területeit? (1 pont)

.....

4 pont	
--------	--

--	--	--	--	--	--	--	--	--	--	--	--	--	--	--	--	--	--	--	--

9. A feladat a gazdasági világválság magyarországi társadalmi hatásaival kapcsolatos. Oldja meg a feladatokat a források és ismeretei segítségével!

„A birtokmegosztás egészséges kialakításának előmozdítása végett egészséges telepítési politika kezdeményezésére és végrehajtására fogunk törekedni.” (*Nemzeti munkaterv, 1932*)

a) Magyarázza meg, mit ért egészségtelen birtokmegosztáson az idézett szöveg! (1 pont)

.....

b) A probléma mely lehetséges megoldására utal a forrásrészlet? Nevezze meg szakkifejezéssel ezt az intézkedést! (1 pont)

.....

„[A kamarák feladata gondoskodni] a nemzeti termelés egyetemes érdekeinek összhangjáról, védelméről és előmozdításáról; a munkaközvetítésről a kollektív szerződéseknek a szükséghez képest való megkötéséről; a munkavítáknál az egyeztetés és békéltetés ellátásáról; a munkaügyi bíróság előtt tagjai érdekeinek képviseléséről; tagjainak segélyezéséről és támogatásáról.” (*Gömbös Gyula beszéde, 1932*)

c) Melyik két állítás igaz Gömbös, forrásban szereplő elképzelésére? Karikázza be a két helyes válasz sorszámát! (Elemenként 0,5 pont.)

1. A szakszervezetek szerepét vennék át a szakmai kamarák.
2. A munkáltatók és a munkavállalók vitáit munkaügyi bíróság előtt tisztázzák az érintett felek.
3. A szakmai kamarák a sztrájkok és az osztályharc megszervezésében lennének a kormány segítségére.
4. A kormány kezében lenne a döntés a munkavállalók és a munkáltatók vitái esetén.
5. A szakmai kamarák a centralizált gazdaságirányítás fontos eszközei lennének, melyekben a társadalom érdekei érvényesülnek az állammal szemben.

d) Nevezze meg azt az országot, ahol a forrás keletkezésének idején már működtek, így mintát is szolgáltatottak a Gömbös által bevezetni kívánt szakmai kamarákhoz hasonló szervezetek! (1 pont)

.....

4 pont	
--------	--

--	--	--	--	--	--	--	--	--	--	--	--	--	--	--	--	--	--	--	--

**10. A feladat India XX. századi történelmével kapcsolatos.
Oldja meg a feladatokat a forrás és ismeretei segítségével!**

„A történelem hajnalán kezdetét vette India soha véget nem érő küldetése [...]. Ez az ország – jószerencse és balszerencse közepette – sohasem tévesztette szem elől küldetését, és sohasem feledkezett meg azokról az eszmékről, amelyek erőssé tették. Ma véget ér a balszerencse időszaka, és India újra magára talál. [...]

Elérkezett a sors által kijelölt nap, és India újra erős a hosszú alvás és küzdelem után, éber, életerős, szabad és független. [...]

Ezen a napon szabadságunk építésére, nemzetünk atyjára gondolunk először, aki India régi szellemiségét megtestesítve a magasba tartotta a szabadság lámpását, és világosságot teremtett a sötétségben. Gyakran vagyunk értelmetlen követői, [...] de nemcsak mi, hanem az utánunk jövő nemzedékek is emlékezni fognak üzenetére, és örökre a szívükbe vésik India eme nagy fiának alakját, csodálatos hitét, erejét, bátorságát és alázatosságát. [...]

Mindannyian, bármely valláshoz is tartozunk, egyaránt India gyermekei vagyunk, egyenlő jogokkal [...] és kötelességekkel.”

(Részletek Dzsaváharlál Nehrunak, India miniszterelnökének beszédéből)

**a) Mely történelmi esemény kapcsán és mikor mondta el Nehru az idézett beszédet?
(Elemenként 0,5 pont.)**

Esemény:

Évszám:

b) Az indiai történelemnek melyik – hosszú évszázadokon át tartó – korszakára utalt Nehru a beszéd aláhúzott részeivel? (1 pont)

.....

c) Nevezze meg azt a személyt, akit Nehru az idézett beszédben „szabadságunk építészeként” emlegetett! (1 pont)

.....

--	--	--	--	--	--	--	--	--	--	--	--	--	--	--	--	--	--	--	--

d) A következő táblázat az indiai lakosság vallási megoszlását mutatja. **Írja a táblázat üresen hagyott mezőjébe a megfelelő vallás nevét!** (1 pont)

A vallás neve	A követők aránya a népességén belül (XX. század vége, %)
hinduizmus	80
.....	14
kereszténység	2,4
szikh	2,2
buddhizmus	0,7
egyéb	0,7

4 pont	
--------	--

11. A feladat a Kádár-rendszerrel és annak válságával kapcsolatos. (komplex tesztfeladat)
Oldja meg a feladatokat a források és ismeretei segítségével!

A)

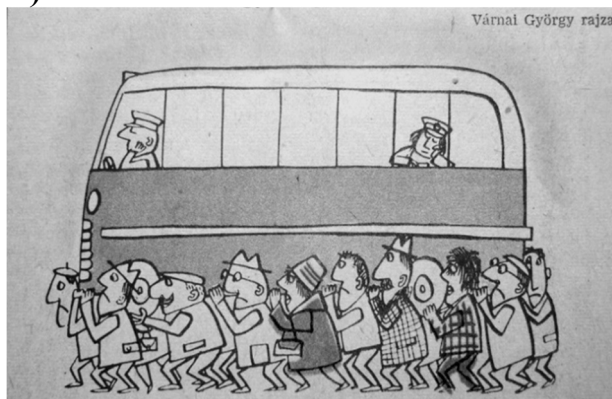

Korabeli karikatúra

Az eredeti feliratok: Ha ez így megy tovább!...
Utazóközönség az autóbuszért!

B)

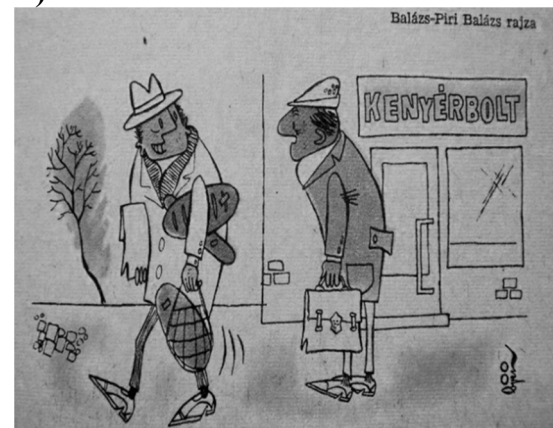

Korabeli karikatúra

Az eredeti feliratok: Ravasz ember
– Én már pénteken megvettem a kenyeret,
mert szombaton sose kapok frisset.

--	--	--	--	--	--	--	--	--	--	--	--	--	--	--	--	--	--	--	--

a) Karikázza be annak a két állításnak a sorszámát, amely mindkét karikatúrára igaz! (Elemenként 0,5 pont.)

1. A rossz minőséget vagy az áruk hiányát kritizálja.
2. Arra utal, hogy az emberek szeretnék elkerülni a sorban állást.
3. Az erőltetett iparosítást kritizálja.
4. Az emberek találékonyága humor forrása.
5. A növekvő életszínvonalat mutatja be.

b) Nevezze meg szakkifejezéssel azt a korabeli gazdaságirányítási rendszert, amely részben okozója volt a karikatúrák által ábrázolt problémáknak! (1 pont)

.....

C)



Ausztriából hazatérő magyar vásárlók, 1988

c) Magyarázza meg a C) betűjelű fénykép és a karikatúrák közötti összefüggést! (1 pont)

.....

„Az államszocialista országok, melyek igyekeztek fenntartani megszokott növekedésüket és ugyancsak ragaszkodtak életszínvonalukhoz, kénytelenek voltak a nemzetközi pénzüpiachoz fordulni segítségért. [...] Az újabb hitelek nagy része a régiék visszafizetését szolgálta csupán, s nem a produktív befektetést. [...] A térség országai átlagosan mintegy 25 százalékkal növelték a kivitelüket [1980–1984 között]. Egyidejűleg drákói [szigorú] intézkedésekkel korlátozták az importot [behozatal]. [...] 1984–1988 között már nem tudták fokozni exportjukat [kivitel]. Miközben az export ekkor már csak 8 százalékkal nőtt, az import ismét gyorsan, közel 20 százalékkal emelkedett. Az ezt követő két év során, az évtized végén, mind az export, mind az import összeomlott, 30, illetve 20 százalékkal csökkent. [...] A mérsékelten, de folyamatosan növekvő életszínvonal megtorpant, s a jóléti intézmények fenntarthatósága kérdésessé vált. Még a teljes foglalkoztatás is bizonytalanná vált.” (Berend T. Iván történész, közgazdász, 1999)

--	--	--	--	--	--	--	--	--	--	--	--	--	--	--	--	--	--	--	--

d) Nevezze meg szakkifejezéssel azt a gazdasági jelenséget, amelyet a szöveges forrás aláhúzással jelölt része magyaráz! (1 pont)

.....

e) Nevezze meg a Kádár-korszak két jóléti intézményét, intézkedését! (Elemenként 1 pont.)

.....

.....

Karikázza be a mondatok helyes befejezésének sorszámát! (Elemenként 0,5 pont.)

f) Azért fordultak a nemzetközi pénzpiacokhoz, mert...

1. a nyugat-európai életszínvonal újabb fejlesztéseket igényelt.
2. a hitelek segítségével az életszínvonal fenntartását szerették volna biztosítani.
3. a felvett hitelek a további gazdasági növekedés alapjául szolgáltak.
4. a hitelek a valutareform fedezetéül szolgáltak.

g) A teljes foglalkoztatás fenntartása...

1. növelte a gazdaság hatékonyságát.
2. hozzájárult az ország eladósodásához.
3. hozzájárult a magas fizetések kialakulásához.
4. annyi munkahelyet igényelt, ami indokolta a teljes iparosítást.

h) A kialakuló gazdasági válság...

1. felemésztette az állam által újraelosztott jövedelmeket.
2. elkerülésére az 1980-as évek elején áttértek a piacgazdaságra.
3. kezelhető volt a rendelkezésekre álló tartalékok segítségével.
4. megoldható volt további államosítások végrehajtásával.

i) A válság megoldását...

1. a behozatal korlátozásával kívánták elérni 1988 után.
2. a behozatal növelésével kívánták elérni 1988 után.
3. a kivitel fokozásával kívánták elérni 1980-as évek elején.
4. a kivitel és behozatal egyensúlyának megteremtésével érték el 1984 és 1988 között.

8 pont	
--------	--

--	--	--	--	--	--	--	--	--	--	--	--	--	--	--	--	--	--	--	--

12. A feladat az állam gazdasági szerepvállalásával kapcsolatos.

Rendelje az állításokhoz a hozzájuk leginkább köthető forrást vagy forrásokat! Írja a forrás(ok) betűjelét a táblázat megfelelő mezőjébe! Egy mezőbe egy betűjelet írjon! (Elemenként 0,5 pont.)

A) „A benzinár a tavaly januárban mért 227 forintos mélypont óta [...] 31 alkalommal emelkedett és 11 alkalommal csökkent, mígnem elérte a mai szintet. A hivatalos magyarázatok szerint a hazai üzemanyagár a nemzetközi olaj- és forintárfolyam függvénye. A nemzetközi olajár valóban emelkedik, de még messze nem éri el a 2008 közepén regisztrált csúcst, ám a hazai benzintarifa már túl is lépte azt. [...] A [...] különbséget [...] a GKI Energiakutató vezetője egyértelműen a magyarországi adóemeléseknek tudja be.” (Sajtóhír, 2010)

B) „Az eredeti száznapos program szerint szeptember 1-jével emelték volna 50 százalékkal a pedagógusok, október 1-jével pedig az egészségügyben dolgozók és az egyéb közalkalmazottak bérét. Ehelyett a parlament elé kerülő csomagban egységesen, valamennyi közalkalmazott bérét szeptember 1-jével megemelik átlagosan 50 százalékkal.” (Sajtóhír, 2002)

C) „A mostanában tapasztalható forintgyengülést főként a jegybank [...] lazítást szolgáló intézkedései okozták. A magyar gazdaság [...] irányítói [...] úgy gondolják, hogy a gyenge forint [...] ösztönzi az exportot, mert a termékek hazai előállításának költségei nemzeti valutában merülnek fel, így ha azok nem változnak, a külpiazi árak viszont devizában jelentkeznek, az átváltás során az exportőr nagyobb jövedelmet kap.” (Sajtóhír, 2017)

Állítás	Forrás(ok) betűjele
a) Az intézkedés a vállalatok működési költségeit közvetlenül növelte.	
b) Az intézkedés gazdaságélénkítő hatással járt.	
c) Az intézkedés a költségvetési (fiskális) politika hatáskörébe tartozik.	
d) Az intézkedés a monetáris politika hatáskörébe tartozik.	
e) Az intézkedés az importot (behozatalt) drágította.	
f) Az intézkedés növelte az államháztartás bevételeit.	

4 pont

A feladatlapon szereplő források (kép, adatsor, térkép) lefőhelyei:

3. Száray Miklós: Történelem II. Nemzeti Tankönyvkiadó, 2012.

4. <http://slideplayer.hu/slide/2158525/8/images/16/A+spanyol%C3%B6r%C3%B6k%C3%B6s%C3%B6d%C3%A9si+H%C3%A1bor%C3%BA+menete.jpg> ; <https://i.pinimg.com/originals/22/93/4d/22934d5b32c58e1a060a0da1032d3d81.jpg> ; <https://i.pinimg.com/originals/ac/8e/11/ac8e118fb4a5de965788765d366ed694.jpg>

6. Stephen Broadberry and Bishnupriya Gupta: Cotton textiles and the Great Divergence: Lancashire, India and shifting competitive advantage, 1600–1850 (www.iisg.nl/hpw/papers/broadberry-gupta.pdf)

7. Rijekai Városi Múzeum <http://muzej-rijeka.hr/merika/slike/rijeka-luka2.jpg>; A washingtoni kongresszusi könyvtár gyűjteményéből.8. <http://www.origo.hu/foto/multimedia/20150120-fenykepek-egy-regi-magyarorszagrol.html>; Bíró Mihály. Seidner Plakát és Címkegyár. 1910 körül.; Debreczen város Csokonai Színháza. Debreczen, 1917.; Párizsi Nagyáruház reklámújságja, 1913. A magyarok krónikája. Szerkesztette: Glatz Ferenc. Officina Nova, Budapest, 1995. Kiadó: Barasits János, 1935. Zempléni Múzeum; Volt egyszer egy Magyarország. Szerkesztette: Gerő András – Jalsovszky Katalin – Tomsics Emőke. Balassi Kiadó–Magyar Nemzeti Múzeum, Budapest, 1996.

10. Ázsia, Ausztrália és Óceánia földrajza. Szerk.: Probáld Ferenc és Horváth Gergely. Bp. 1998.

11. Vámai György, Balázs-Piri Balázs. Ludas Matyi, 1963.; Tóth Eszter Zsófia: Rövid megkönnyebbülés után tartós pánik. Múlt-kor 2014. ősz

12. http://hvg.hu/gazdasag/20100408_uzemanyagar_benzin_gazolaj_dragulas?utm_exp=132430423. http://www.usxgwprh.wtdj.matshwq.0&utm_referrer=https%3A%2F%2Fwww.google.com%2F; <http://www.origo.hu/ithon/20020610150milliardba.html>;
<http://nepszava.hu/cikk/1147695-lejtore-kerult-a-forint-bucsut-mondhatunk-a-300-as-arfolyamnak>

--	--	--	--	--	--	--	--	--	--	--	--	--	--	--	--	--	--	--	--	--

		pontszám	
		maximális	elért
I. Egyszerű, rövid választ igénylő feladatok	1. Görög hitvilág	3	
	2. Középkori Anglia	4	
	3. Luxemburgi Zsigmond	4	
	4. XVIII. századi nagyhatalmi konfliktusok	4	
	5. XVIII. századi demográfia	4	
	6. Ipari forradalom	4	
	7. Dualizmus kori életmód	3	
	8. Versailles-i békerendszer	4	
	9. Gazdasági világválság Magyarországon	4	
	10. India	4	
	11. Kádár-rendszer	8	
	12. Az állam gazdasági szerepvállalása	4	
	Összesen		50
I. Elért pontszám egész számra kerekítve			

dátum

javító tanár

	pontszáma egész számra kerekítve	
	elért	programba beírt
I. Egyszerű, rövid választ igénylő feladatok		

dátum

dátum

javító tanár

jegyző

Megjegyzések:

1. Ha a vizsgázó a II. írásbeli összetevő megoldását elkezdte, akkor ez a táblázat és az aláírási rész üresen marad!
2. Ha a vizsga az I. összetevő teljesítése közben megszakad, illetve nem folytatódik a II. összetevővel, akkor ez a táblázat és az aláírási rész kitöltendő!

Azonosító
jel:

--	--	--	--	--	--	--	--	--	--	--	--	--	--	--	--	--	--	--	--

ÉRETTSÉGI VIZSGA • 2018. október 17.

TÖRTÉNELEM

EMELT SZINTŰ ÍRÁSBELI VIZSGA

2018. október 17. 8:00

II.

Időtartam: 140 perc

Pótlapok száma	
Tisztázati	
Piszkozati	

EMBERI ERŐFORRÁSOK MINISZTERIUMA

--	--	--	--	--	--	--	--	--	--	--	--	--	--	--	--	--	--	--	--

Fontos tudnivalók

Válaszaiban **a lényeg** megfogalmazására törekedjen, **ne lépje túl a rendelkezésre álló kipontozott helyet!**

Kérjük, **kék színű** tollat használjon!

A feladatok megoldásához tartsa szem előtt az alábbi javaslatokat!

- Olvassa el figyelmesen a feladatokat!
- Kövesse figyelmesen a feladatlap utasításait!
- Tanulmányozza a feladatokhoz kapcsolódó forrásokat (kép, ábra, szöveg, térkép)!
- Válaszait gondos mérlegelés után, lehetőleg javítás nélkül írja le!
- A feladatok megoldásához használhatja a megengedett segédeszközöket: a középiskolai történelmi atlasz térképeit és a helyesírási szótárt.

Javaslatok a szöveges, kifejtendő feladatok kidolgozásához:

1. Helyezze el időben és térben a feladatban megjelölt problémát!
2. Használja fel a feladat megértéséhez a forrásokat, illetve a középiskolai történelmi atlaszt!
3. Gyűjtse össze azokat az általános fogalmakat (pl. fejlődés, változás, termelés), illetve az adott korszakhoz kapcsolódó fogalmakat (pl. várjobbágy, céh, személyi kultusz), melyekkel az adott probléma bemutatható!
4. Építse be fogalmazásába a forrásokból megszerzhető információkat, következtetéseket!
5. Tárja fel a probléma előzményeit, okait, következményeit!
6. Építse be mondanivalójába önálló ismereteit, nézőpontját, véleményét!
7. Ha szükséges, készítsen vázlatot, illetve pizkozatot!
8. Ügyeljen arra, hogy mondatai világosak legyenek!
9. Szerkessze meg szövegét, és figyeljen a helyesíráásra is!

Tájékoztató:

Az esszé javításának szempontjai:

- a feladat megértése,
- megfelelés a tartalmi követelményeknek,
- a válasz megszerkesztettsége, logikussága, nyelvhelyessége és helyesírása.

Eredményes munkát kívánunk!

--	--	--	--	--	--	--	--	--	--	--	--	--	--	--	--	--	--	--	--

Olvassa el figyelmesen!

A következő feladatok közül összesen **hármat** kell kidolgoznia.

Az alábbi szabályok alapján kell választania:

Kidolgozandó:

- egy**, az egyetemes történelemre vonatkozó **rövid** feladat,
- egy**, a magyar történelemre vonatkozó **hosszú** feladat,
- egy** komplex feladat.

A rövid egyetemes és a hosszú magyar feladat **más korszakra** – az egyik az 1849-ig tartó, a másik az 1849 utáni korszakra – vonatkozzon! *(A táblázatban a korszakokat kettős vonal választja el.)*

Tanulmányozza figyelmesen a feladatokat!

	Korszak	Sorszám	Feladat	A feladat típusa
Egyetemes történelem	1849-ig	13.	Spanyol gyarmatosítás	rövid
	1849 után	14.	Az európai integráció története	rövid
Magyar történelem	1849-ig	15.	I. (Szent) László	hosszú
	1849 után	16.	Magyarország demográfiája	hosszú
Komplex	—	17.	A Szovjetunió külpolitikája	korszakokon átívelő
	—	18.	Abszolutizmus és felvilágosult abszolutizmus	összehasonlító

A feladatok tanulmányozása után **karikázza be a választott feladatok sorszámát!**

A következő táblázatban feltüntettük a négy választási lehetőséget. **Jelölje X-szel a választását a megfelelő sorban! Csak az egyik lehetőséget jelölje!**

A választott feladatok sorszáma	Választásának jelölése X jellel
13., 16. és 17.	
13., 16. és 18.	
14., 15. és 17.	
14., 15. és 18.	

A feladatok közül **csak a választott hármat dolgozza ki!** Válaszait az azonos típusú feladatokat követő pontozott vonalakra írja!

A válaszok elkészítése során **fogalmazvány** (piszkozat) készíthető.

A feladatok után az értékelési szempontok szerepelnek, az elért pontszámokat a javító tanár állapítja meg.

--	--	--	--	--	--	--	--	--	--	--	--	--	--	--	--	--	--	--	--

13. A feladat a felfedezések korához kapcsolódik. (rövid)

Mutassa be a források és ismeretei segítségével a spanyol gyarmatosítás céljait és közvetlen következményeit!

„A magas szerződő felek meghatalmazott képviselőik útján a már felfedezett és a jövőben felfedezendő szigetekkel és földrészekkel kapcsolatban felmerült kétségek és viták eloszlatására megállapodtak és megegyeztek abban, hogy sarktól sarkig, azaz az arktikus sarktól az antarktikus sarkig, északtól délre egy egyenes vonalat húznak a Zöld-foki-szigetektől 370 legua [kb. 2000 km] távolságra nyugat felé. [...] Mindazok a szigetek, illetve szárazföldi területek, amelyeket Portugália királya, illetve az ő hajói felfedeztek, vagy fel fognak fedezni, e határvonaltól keletre, illetve azon belül északra, vagy délre, az említett portugál király úr és az ő utódai örökös tulajdonába mennek át. Azok pedig, amelyeket Kasztília és Aragónia királya és királynője, illetve az ő hajóik az említett határsávtól nyugatra fedeztek fel, vagy fognak felfedezni északon, vagy délen, az említett király úr, illetve királynő és az ő utódai örökös tulajdonába mennek át.” (A tordesillasi szerződés, 1494)

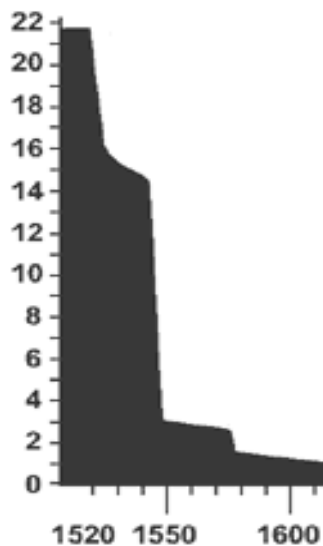

A lakosság számának becsült alakulása a mai Mexikó területén a XVI. században (millió fő)

14. A feladat az európai integráció történetével kapcsolatos. (rövid)

Mutassa be a források és ismeretei segítségével az integráció lépéseit és a Közös Piac működését az 1950-es évek elejétől 1973-ig, Nagy-Britannia belépéséig!

„Európát nem lehet egyszerre vagy összességében megalakítani. Akkor válik valóra, ha először konkrét tettekkel gyakorlati összefogás születik. Az európai nemzetek összefogásának feltétele, hogy megszűnjön a Franciaország és Németország között fennálló évszázados ellentét. [...] A francia kormány e célból azt javasolja, hogy a teljes francia és német szén- és acéltermelést egy Európa más országai számára is nyitott szervezet keretében vonjuk közös hatóság felügyelete alá. [...] Az így születő gazdasági összefogás biztosítja majd, hogy Franciaország és Németország között nemcsak elképzelhetetlen, de gyakorlatilag is lehetetlen legyen bármilyen háború.” (Robert Schuman francia külügyminiszter, 1950)

--	--	--	--	--	--	--	--	--	--	--	--	--	--	--	--	--	--



Francia karikatúra a Közös Piacról történő eltanácsolásról, 1963
(A brit partraszállót német és francia katona figyeli. A feliratok magyarul: *Marché Commun – Közös Piac, Le jour le plus long – A leghosszabb nap.*)

*A választott rövid, az egyetemes történelemre vonatkozó feladat sorszáma:
A feladat kidolgozása:*

.....

.....

.....

.....

.....

.....

.....

.....

.....

.....

.....

.....

.....

.....

.....

.....

.....

.....

.....

.....

.....

.....

.....

--	--	--	--	--	--	--	--	--	--	--	--	--	--	--	--	--	--	--	--

Szempontok		Elérhető	Elért
		pont	
Feladatmegértés		2	
Tájékozódás térben és időben	T	2	
Kommunikáció, a szaknyelv alkalmazása	K1	2	
	K2	2	
Ismeretszerzés, a források használata	F1	3	
	F2	3	
Eseményeket alakító tényezők feltárása, kritikai és problémaközpontú gondolkodás	E1	3	
	E2	3	
Összpontszám		20	
		Osztószám 2	
Vizsgapont		10	

--	--	--	--	--	--	--	--	--	--	--	--	--	--	--	--	--	--	--	--

15. A feladat a középkori Magyarország történetéhez kapcsolódik. (hosszú)
Mutassa be a források és ismeretei segítségével a magyar állami és társadalmi rend megszilárdulását I. (Szent) László király uralkodása idején! Térjen ki a Magyar Királyság külpolitikájára is!



Belső népességmozgások Magyarországon a XI. században

„Megparancsoljuk, hogy az olyan papokat, akik másodszor nősültek, és akik özvegyek vagy eltaszított asszonyok férjei, el kell választani [feleségüktől], és vezeklés tartása után rendjükhöz térjenek vissza. És akik nem akarnak e meg nem engedett házasságukat megszüntetni, az egyházi törvények rendelkezéseinek megfelelően hivatalukat veszítsék. Az elválasztott asszonyokat pedig, parancsoljuk, hogy adják vissza szüleiknek, és mivel nem voltak törvényesen [egybekelve], ha akarnak, szabad legyen nekik férjhez menni. [...]

Azoknak a papoknak, kik első és törvényes házasságban élnek, a béke megóvása érdekében és a Szentlélek egysége miatt, ideiglenesen engedélyt adunk, amíg nekünk ebben az ügyben a Szentatya tanácsot fog adni.” (László ún. I. törvénykönyve, 1092)

„Három napon át bajlódtak [István] szent testének kiemelésével, azt a helyéről elmozdítani semmi módon nem volt lehetséges. [...] ismételten háromnapos böjtöt tartottak. Amikor a harmadik napon odaléptek, hogy a szent maradványokat elvigyék, a sír fölé helyezett hatalmas sziklát oly játszi könnyedséggel tudták eltávolítani onnét, mintha nem is lett volna súlya azelőtt. A harmadnapi vecsernye [esti ima] végeztével azután valamennyien várva várták az isteni irgalom jótéteményeit a szent férfiú érdemeiért, és Krisztus nyomban meg is látogatta népét: a szent hajlékot teljes terjedelmében elárasztották a mennyből küldött csodajelek. [...] eltávolították a padlózatból kiemelkedő márványtáblát, és miután lejutottak a sírboltba, felnyitásakor olyan édes illatáradat borított el minden körötte állót, hogy úgy érezték, az Úr paradicsoma gyönyörűségeinek kellős közepébe csöppentek”. (Szent István király legendája Hartvik püspöktől, XII. század)

--	--	--	--	--	--	--	--	--	--	--	--	--	--	--	--	--	--	--	--



Szent László küzdelme a kun vitézzel (freskórészlet, Kakaslomnic)

16. A feladat Magyarország jelenkori történelméhez kapcsolódik. (hosszú)

Mutassa be a források és ismeretei segítségével a jelenkori Magyarországon zajló demográfiai folyamatokat, azok okait, továbbá összefüggéseit az ellátórendszerekkel!

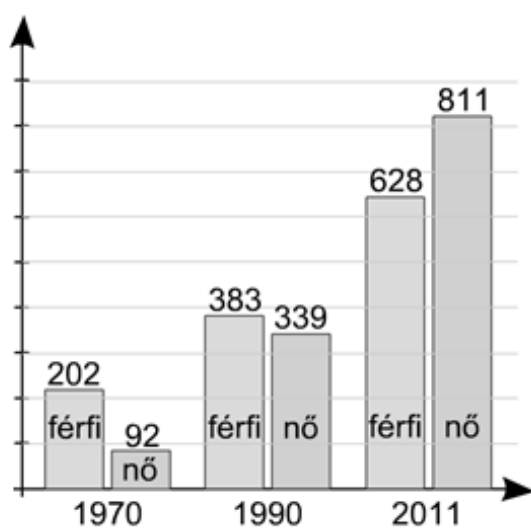

*A diplomások száma Magyarországon
(ezer fő)*

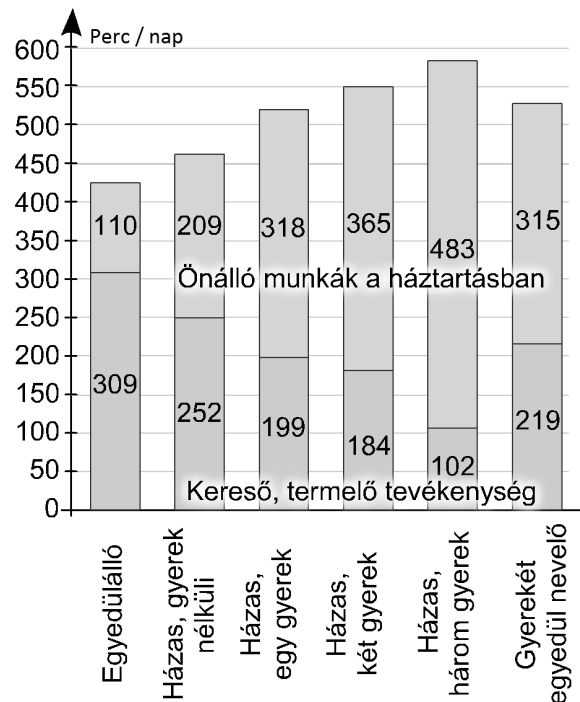

A nők napi munkaideje ma Magyarországon

--	--	--	--	--	--	--	--	--	--	--	--	--	--	--

A nemzetközi vándorlás alakulása Magyarországon		
Időszak	Bevándorlók száma (fő)	Kivándorlók száma (fő)
1995–1999	77 000	12 000
2000–2004	100 000	13 000
2005–2007	72 000	11 000



*A választott hosszú, a magyar történelemre vonatkozó feladat sorszám:
A feladat kidolgozása:*

.....

.....

.....

.....

.....

.....

.....

.....

.....

.....

.....

.....

.....

.....

.....

.....

.....

.....

.....

.....

--	--	--	--	--	--	--	--	--	--	--	--	--	--	--	--	--	--	--	--

Szempontok		Elér- hető	Elért
		pont	
Feladatmegértés		2	
Tájékozódás térben és időben	T1	2	
	T2	2	
Kommunikáció, a szaknyelv alkalmazása	K1	2	
	K2	2	
	K3	2	
Ismeretszerzés, a források használata	F1	3	
	F2	3	
	F3	3	
	F4	3	
Eseményeket alakító tényezők feltárása, kritikai és problémaközpontú gondolkodás	E1	3	
	E2	3	
	E3	3	
	E4	3	
Összpontszám		36	
		Osztószám 2	
Vizsgapont		18	

--	--	--	--	--	--	--	--	--	--	--	--	--	--	--	--	--	--	--	--

**17. A feladat a Szovjetunió külpolitikájával kapcsolatos. (komplex – korszakokon átívelő)
Mutassa be a források és ismeretei segítségével a sztálini Szovjetunió külpolitikáját!
Válaszában a következő szempontokra térjen ki:**

- a Szovjetunió külpolitikai helyzete az 1920-as években,
- Sztálin külpolitikai törekvései a második világháború végéig,
- a hidegháború és a szovjet terjeszkedés jellemzői a második világháború után,
- a koreai háború.

Használja a középiskolai történelmi atlaszt!

„Azelőtt a forradalom győzelmét egy országban lehetetlennek tartották, úgy vélték, hogy a burzsoázia feletti győzelemhez feltétlenül szükséges minden előrehaladott ország vagy legalább is az ilyen országok többsége proletárjainak együttes fellépése. Ma ez a felfogás már nem felel meg a valóságnak. Ma abból kell kiindulni, hogy egy ilyen győzelem lehetséges.” (Sztálin: *A leninizmus alapjairól*, 1924)



A cári Oroszországból kivált, illetve annak területéből részesült európai országok, 1924

--	--	--	--	--	--	--	--	--	--	--	--	--	--	--	--	--	--	--	--



Amerikai karikatúra a Molotov–Ribbentrop-paktumról, 1939



Amerikai karikatúra, 1948

„[A nemzetközi helyzet] átalakulása nyomán lehetségessé vált, hogy Korea egyesítése ügyében határozottabb álláspontot foglaljunk el. [...] A kínaiak olyan helyzetbe kerültek, amelyben több figyelmet tudnak fordítani a koreai kérdésre. [A háborúnak] egyetlen lényeges feltétele van: Peking támogatása.” (Sztálin Kim Ir Szen észak-koreai kommunista vezetőnek moszkvai találkozásán, 1950. március)

--	--	--	--	--	--	--	--	--	--	--	--	--	--	--	--	--	--	--	--

18. A feladat a francia abszolútizmussal és a magyarországi felvilágosult abszolútizmussal kapcsolatos. (komplex – összehasonlító)

Vesse össze a források és ismeretei segítségével XIV. Lajos abszolútizmusát Franciaországban és II. József felvilágosult abszolútizmusát Magyarországon! Válaszát a következő szempontok alapján fejtsse ki:

- az uralmi rendszer eszmei alapjai,
- az állam vámpolitikája,
- az uralkodók viszonya a vallási kérdésekhez,
- az állam működtetése, közigazgatása,
- a hatalom támaszai,
- uralkodásuk mérlege uralmuk végén.

Használja a középiskolai történelmi atlaszt!

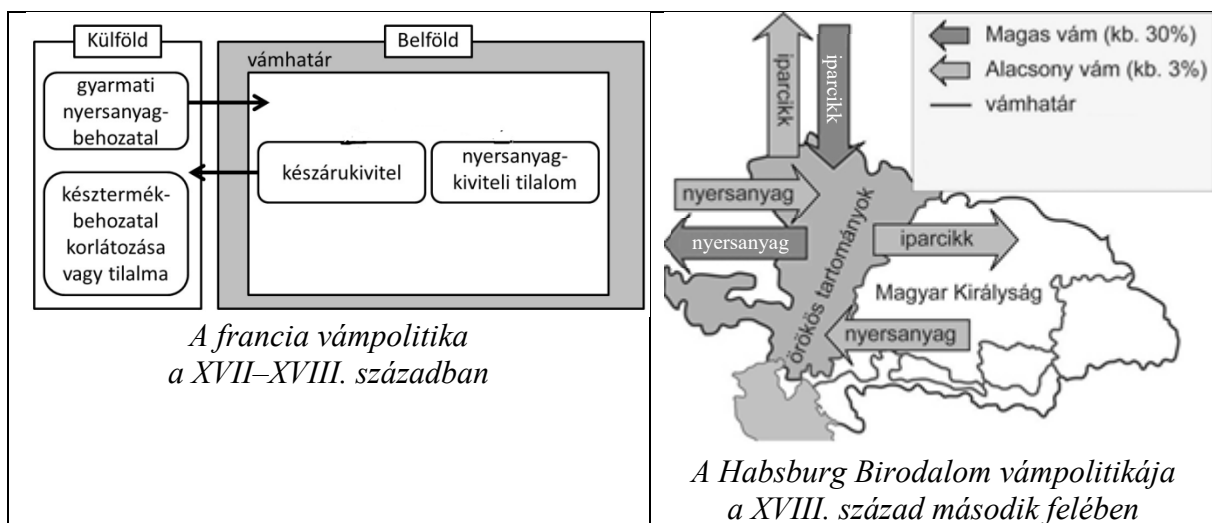

„Dicső emlékezetű őszünk [IV.] Nagy Henrik király elejét akarván venni, hogy az alattvalóinak szerzett békesség a hosszan tartó belső és külső háborúk okozta szenvedések után az úgymond reformált vallás miatt. [...] Jelenleg úgy látjuk [...] az úgymond reformált vallást követő alattvalóink jobb és a nagyobb része katolikus hitre tért. S mivel ennek következtében a nantes-i ediktum és mindannak teljesítése, ami az úgymond reformált vallásúak előnyére rendeltett, feleslegessé vált.” (XIV. Lajos rendelete, 1685)

„Minden olyan nyilvános vallás-gyakorlással nem bíró helyen, ahol van száz nem katolikus család, s ezeknek van elegendő, törvényes úton biztosított fedezetük imaházak, lelkészlakok, tanítóházak építésére, s ahol a lelkészek és tanítók megfelelő ellátásáról gondoskodni képesek [...] legyen szabad [...] az ágostai [evangélikus] és helvét [református] hitvallásúaknak, avagy a görög szertartású nem egyesülteknek [ortodox] magánimaházakat oly módon felépíteni, hogy ezeknek se tornyuk, se harangjuk, se közútról nyíló bejáratuk – olyan, amilyen a nyilvános templomoknak van.” (II. József türelmi rendelete, 1781)

--	--	--	--	--	--	--	--	--	--	--	--	--	--	--	--

<p>„Figyelembe vettük, mennyire fontos és szükséges a nekünk teljesített szolgálat, és ügyeinknek [vitelére] a mi városunkba Lyonba, Lyon, Forez és Beaujolais környékére jó pénzügyi, rendőri és igazságügyi vezetőt nevezünk ki. [...] [A megbízott] ebben a minőségében [...] jó tanácsokkal segíti a tartományi kormányzókat és az általános helytartókat minden ügyben és helyzetben az általa tartott tanácskozásokon.” (XIV. Lajos által kiadott megbízólevél, 1655)</p>	<p>„A tapasztalat bizonyítja, hogy az országgyűlések az uralkodóra mindig hátrányosak, ezért nem kell a rendeket összehívni. Viszont a körülmények természete szerint az egyes megyékhez kell fordulni, és azon kell lenni, hogy Őfelsége ott az alispánok és kishemesség útján minél erősebb befolyást nyerjen. [...] Ha ezt az eszközt a szükséges elővigyázattal és szívóssággal alkalmazzák, akkor néhány év alatt rendkívül sok hasznosat lehet létrehozni.” (Kaunitz államkancellár előterjesztése az udvar magyarországi politikájának alapelveiről, 1761)</p>
---	---

A választott komplex feladat sorszám:
A feladat kidolgozása:

.....
.....
.....
.....
.....
.....
.....
.....
.....
.....
.....
.....
.....
.....
.....
.....
.....
.....
.....

--	--	--	--	--	--	--	--	--	--	--	--	--	--	--	--	--	--	--	--

Korszakokon átívelő komplex feladat			
Szempontok		Elérhető	Elért
Feladatmegértés		2	
Tájékozódás térben és időben	T1	2	
	T2	2	
	T3	2	
Kommunikáció, a szaknyelv alkalmazása	K1	2	
	K2	2	
	K3	2	
Ismeretszerzés, a források használata	F1	3	
	F2	3	
	F3	3	
	F4	3	
	F5	3	
Eseményeket alakító tényezők feltárása, kritikai és probléma-központú gondolkodás	E1	3	
	E2	3	
	E3	3	
	E4	3	
	E5	3	
Összpontszám		44	
		Osztószám 2	
Vizsgapont		22	

Összehasonlító komplex feladat			
Szempontok		Elérhető	Elért
Feladatmegértés		2	
Tájékozódás térben és időben	T1	2	
	T2	2	
	T3	2	
	T4	2	
Kommunikáció, a szaknyelv alkalmazása	K1	2	
	K2	2	
	K3	2	
Ismeretszerzés, a források használata	F1	4	
	F2	4	
	F3	4	
Eseményeket alakító tényezők feltárása, kritikai és probléma-központú gondolkodás	E1	4	
	E2	4	
	E3	4	
	E4	4	
Összpontszám		44	
		Osztószám 2	
Vizsgapont		22	

--	--	--	--	--	--	--	--	--	--	--	--	--	--	--	--	--	--	--	--

--	--	--	--	--	--	--	--	--	--	--	--	--	--	--	--	--	--	--	--	--

A feladatlapon szereplő források (szöveg, kép, táblázat, grafikon) lelőhelyei:

13. Rodolfo Acuna-Soto, David W. Stahle, Malcolm K. Cleaveland, and Matthew D. Therrell: Megadrought and Megadeath in 16th Century Mexico from Emerging Infectious Diseases http://www.allempires.com/forum/forum_posts.asp?TID=7903
14. TIM (Louis Mitelberg). "Le jour le plus long. Marché commun" dans L'Express. Paris: L'Express. 13.09.1962, n°587
15. Cartographia, Budapest. http://cms.sulinet.hu/get/d/ba1a27bb-6cc7-43d5-9d56-fa729a0fd94b/1/4/b/Large/06_00n.jpg
- Száray Miklós: Történelem 8. a hat- és nyolcosztályos gimnáziumok számára. Nemzedékek Tudása Tankönyvkiadó (Oktatáskutató és Fejlesztő Intézet)
16. Boronkai Szabolcs – Kaposi József – Katona András – Száray Miklós: Történelem 12. Oktatáskutató és Fejlesztő Intézet KSH, www.ksh.hu/docs/hun/xftp/stattukor/nemzvand.pdf
- Világbank, <https://data.worldbank.org/indicator/SP.DYN.LE00.IN?end=2015&locations=HU&start=1960&view=chart>
<http://osszkep.hu/2015/07/felegeszség/>
17. Clifford K. Berryman, 1939. Clifford K. Berryman Political Cartoon Collection
Daniel R. Fitzpatrick, 1948.

--	--	--	--	--	--	--	--	--	--	--	--	--	--	--	--	--	--	--	--	--

		pontszám	
		maximális	elért
I. Egyszerű, rövid választ igénylő feladatok	Összesen	50	
	I. Elért pontszám egész számra kerekítve		
II. Szöveges (kifejtendő) feladatok	13. Spanyol grammatosítás	10	
	14. Az európai integráció története	10	
	15. I. (Szent) László	18	
	16. Magyarország demográfiája	18	
	17. A Szovjetunió külpolitikája	22	
	18. Abszolutizmus és felvilágosult abszolutizmus	22	
	Összesen	50	
	II. Elért pontszám egész számra kerekítve		
I. + II. Az írásbeli vizsgarész pontszáma		100	

dátum

javító tanár

	pontszáma egész számra kerekítve	
	elért	programba beírt
I. Egyszerű, rövid feladatok		
II. Szöveges kifejtendő feladatok		

dátum

dátum

javító tanár

jegyző